

# Toupie (travail à l'arbre)

TRAVAIL AVEC  
GUIDE À BILLES  
ET BUTÉE D'ATTAQUE

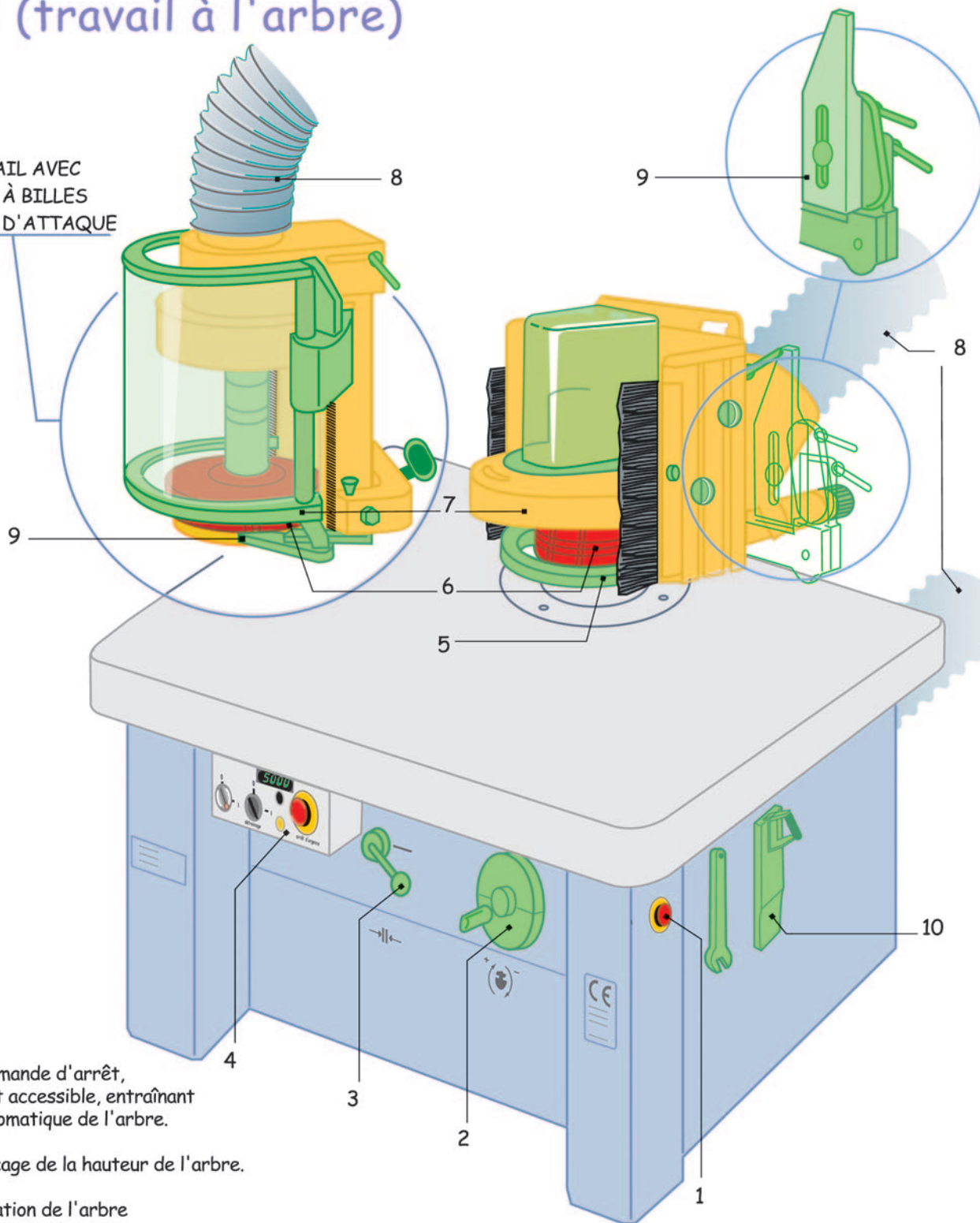

1 Organe de commande d'arrêt, très facilement accessible, entraînant le freinage automatique de l'arbre.

2 Réglage et blocage de la hauteur de l'arbre.

3 Blocage en rotation de l'arbre pour le changement d'outil.

4 Pupitre de commande assurant les fonctions suivantes :

- séparation omnipolaire avec dispositif de verrouillage (sectionneur),
- marche/arrêt avec freinage automatique,
- défreinage du porte-outil et voyant de signalisation,
- affichage de la vitesse sélectionnée en fonction du diamètre et du type d'outil,
- protection contre les courts-circuits et les surcharges ; mise à la terre,
- interdiction de redémarrage intempestif.

5 Lunette(s) de guidage permettant la pénétration progressive de la pièce dans l'outil.

6 Outil de sécurité correctement affûté et équilibré.

7 Presseur garde-mains offrant une grande visibilité.

8 Buses de captage des copeaux raccordée à l'installation d'aspiration.

9 Butée d'attaque réglable escamotable.

10 Poussoir de fin de passe.